

Composizione, caratteristiche tecniche e prestazioni di una struttura verticale opaca

Massa superficiale: < 230 kg/m² - D.L. 192/05; D.L. 311/06

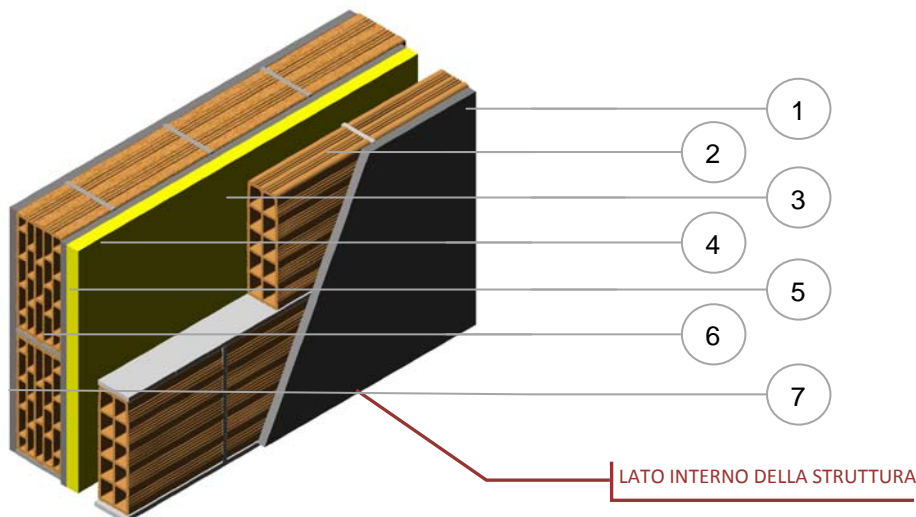

Spessore: 30 cm



POS	DESCRIZIONE	Cond. (W/mK)	Massa vol. Kg/m ³	Spessore (cm)
1	Intonaco o malta calce o cemento e sabbia	0.900	1.800	1.50
2	Foratelle 8x25x25	0.216*	763*	8.00
3	Aria intercapedine	0.150		0 o 1
4	Pannelli in lana di vetro	0.033	40	5 o 6
5	Intonaco o malta calce o cemento e sabbia	0.900	1.800	1.00
6	BTP 12x25x25 Evolater	0.166*	825*	12.00
7	Intonaco o malta calce o cemento e sabbia	0.900	1.800	1.50

*: i valori di massa volumica e di conduttività equivalente degli elementi in laterizio tengono conto dei giunti di malta di 7 mm. (massa vol. malta 1.800 Kg/m³. cond. malta 0.830 W/mK)

PRESTAZIONI DELLA PARETE	Fornaci D.C.B	Laterizi Branella	U.M.
Spessore totale della parete (compreso gli intonaci)	30		cm
Trasmittanza della parete intonacata (con lana di vetro da 5 cm)	0.336	0.348	W/m ² K
Trasmittanza della parete intonacata (con lana di vetro da 6 cm)	0.320	0.330	W/m ² K
Massa superficiale (dl. 192/05; dl. 311/06)	162	167	Kg/m ²
Trasmittanza termica periodica	0.064		W/m ² K
Sfasamento dell'onda	12.504		ore
Indice di valutazione del potere fonoisolante (valore calcolato)	47.4	47.6	Db
Resistenza al fuoco (riferita ai soli elementi in laterizio)	REI 180		

*: Valori a secco. Quelli descritti sono solo alcuni esempi di soluzioni realizzabili con i nostri prodotti; il nostro personale qualificato è a disposizione per ogni ulteriore chiarimento o simulazione di strutture in base ai prodotti da voi normalmente utilizzati come isolanti termici. La presente simulazione è puramente indicativa, la soc. Fornaci D.C.B. e la Soc. Laterizi Branella si riservano di apportare aggiornamenti e/o rettifiche senza doverne dare preavviso.